

ЛИМФАНОРМ
LYMPHANORM

ЛИМФАНОРМ
LYMPHANORM

CONTROL
Лимфодренажная система

CONTROL
Лимфодренажная система



Адрес гарантийной мастерской
127473, Москва,
1-й Самотечный переулок 17А.
Тел. 8-800-200-79-88

REV.1 [18.04.19]



Внимательно ознакомьтесь с данной инструкцией перед началом использования и сохраните для использования в дальнейшем.

Содержание

● Содержание	3
● Важная информация! Перед началом работы	4 - 5
● Показания и противопоказания	6
● Предупреждения при использовании	7 - 8
● Рекомендации	9
● Аппарат и принадлежности	10
● Названия комплектующих	11
● Размеры аксессуаров	12
● Дисплей	13
● Кнопки управления	14 - 16
● Как использовать аппарат	17 - 19
● Обслуживание	20
● Спецификация и гарантийный талон	21
● Возможные неисправности	22
● Соглашение	23

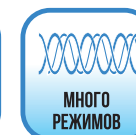

Важная информация! ↘ Перед началом работы

Спасибо, что выбрали оборудование торговой марки LymphaNorm!

Аппарат LymphaNorm CONTROL обладает функцией плавной регулировки давления в диапазоне 30-220 мм рт.ст. с шагом +/- 5 мм рт.ст., что позволяет применять его особенно эффективно и безопасно, в случаях, когда воздействие повышенным давлением нежелательно

Аппараты LymphaNorm разработаны южно-корейскими специалистами, сочетают в себе высокую надежность, доступную цену, отличное качество и большой набор функций. Процедуры на аппаратах LymphaNorm рекомендованы Всем!

LymphaNorm — это повышение иммунитета, снятие усталости, крепкое здоровье и хорошее настроение!

↘ В каких случаях необходима прессотерапия:

→ **Здоровье:**

- Снятие отеков всех видов;
- Лечение и профилактика варикоза;
- Восстановление кровообращения и микроциркуляции;
- Венозная недостаточность;
- Ревматический артрит;
- После мастэктомии;
- Лимфостаз;
- Лимфедема.

→ **Красота:**

- Коррекция фигуры;
- Избавление от целлюлита;
- Избавление от лишнего веса;
- Повышение тонуса кожи.

→ **Спортивная медицина**

- Восстановление после физических нагрузок;
- Восстановление после травм.

Важная информация! ↙ Перед началом работы

1. Перед первым использованием прибора необходимо внимательно ознакомиться со всеми инструкциями, содержащимися в данном руководстве. Для справки, данное руководство всегда должно находиться под рукой.

2. Все упаковочные материалы прибора необходимо сохранять на случай необходимости транспортировки. Оригинальные упаковочные материалы разработаны специально для защиты системы от повреждения во время транспортировки.

Следующими 4 значками в этой инструкции помечены предупреждения и ограничения, которых необходимо придерживаться для безопасной и правильной эксплуатации аппарата. Пожалуйста внимательно ознакомьтесь с этими разделами. Храните инструкцию в доступном месте.



↘ **Цель использования**

LymphaNorm — 4-х канальная система для прессотерапии, разработанная для: улучшения микроциркуляции в мягких тканях, устранения венозного застоя крови и лимфатических отеков, массажа мягких тканей и мышц в области тела, верхних и нижних конечностей, профилактики возникновения и развития отеочного синдрома конечностей.

Показания и противопоказания

Показания

- Варикозное расширение вен
- Венозная недостаточность
- Лимфовенозная недостаточность
- Лимфедема (отечность)
- Хроническая венозная недостаточность
- Лимфостаз рук после мастэктомии
- Посттравматические отеки конечностей
- Послеоперационная отечность
- Ослабленная циркуляция крови
- Целлюлит
- Ожирение
- Сахарный диабет
- Синдром холодных ног
- Флебопатия (жалобы на боль, тяжесть, утомляемость и отечность нижних конечностей к концу дня)
- Слабый тонус кожи и низкая эластичность
- Заболевания опорно-двигательного аппарата
- Отечный синдром при приеме пероральных контрацептивов
- Подагра
- Артриты
- Артрозы
- Коксартроз
- Простатит
- Запоры
- Стрессы, синдром хронической усталости
- Нарушение метаболизма кишечника
- Эректильная дисфункция (импотенция)
- Паралич конечностей
- Трофические язвы нижних конечностей
- Для коррекции фигуры и похудения
- Для ускорения и облегчения процесса заживления ран
- При малоподвижном образе жизни
- После хирургической операции липосакции
- После процедуры кавитации
- После физических нагрузок
- Для лечения спортивных травм
- После длительных перелетов
- Прессотерапия необходима лежачим больным и людям, ограниченным в движениях.

Противопоказания

Аппарат имеет минимальное количество противопоказаний:

- Наличие кардиостимулятора
- Острый тромбоз вен нижних конечностей



При наличии острых и хронических заболеваний, перед применением аппарата необходимо проконсультироваться с лечащим врачом!
С осторожностью: Во время беременности и в период грудного вскармливания

Предупреждения при использовании



Предупреждение



- 01) Проконсультируйтесь с вашим лечащим врачом, если Вы страдаете тяжёлыми хроническими заболеваниями.
- 02) Не разбирайте самостоятельно аппарат.
(Это может привести к поражению электрическим током).
- 03) Возможно ухудшение самочувствия если вы используете аппарат слишком долго или сразу в начале процедуры массажа устанавливаете слишком большое давление.
- 04) Проконсультируйтесь с врачом, если Вы почувствовали ухудшение самочувствия.
- 05) В случае выключения электропитания в сети во время работы, выключите аппарат и выньте вилку из розетки.
- 06) Используйте аппарат только по назначению – в соответствии с настоящей инструкцией.
- 07) Не вставляйте и не вынимайте вилку мокрыми руками (это может привести к удару током).
- 08) Не используйте аппарат во влажных или жарких местах.
(Это может привести к повреждению устройства или удару электрическим током)
- 09) Включайте аппарат только после того, как Вы надели массажные манжеты.
(Иначе возможно повреждение массажных аксессуаров).

Предупреждения при использовании

Предупреждение

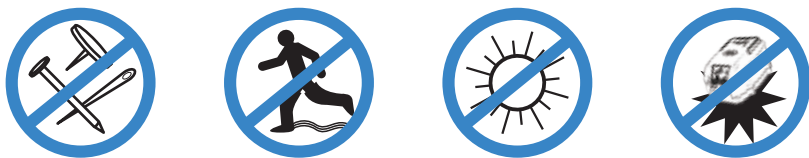

- 01) Не ударяйте аппарат, не бросайте его. Это может привести к его повреждению.
- 02) При работе ставьте аппарат недалеко от себя, для легкого с ним обращения.
- 03) При открытии и закрытии массажных манжет, будьте внимательны, чтобы ничего не попало в молнию.
- 04) Не ходите и не перемещайтесь с надетыми на ноги массажными манжетами.
- 05) Если Вы обнаружили дефект, немедленно прекратите использование аппарата и свяжитесь с дистрибьютором в вашем регионе.
- 06) Будьте внимательны, чтобы вода или какие-либо предметы не попали в массажные манжеты.
- 07) После применения, сверните массажные манжеты выпустив из них остатки воздуха и положите их в надежное место.
- 08) Не ставьте другие предметы на аппарат.
- 09) Отключите вилку из розетки, если аппарат не используется длительное время.
- 10) Обращайте внимание, чтобы шланги подачи воздуха не были скручены или пережаты.
- 11) Храните аппарат в надежном месте.
- 12) Храните массажные манжеты вдали от острых предметов.

Рекомендации

- 1) Аппарат рекомендовано применять до 3-х раз в день.
Время 1 процедуры может быть от 15 до 60 мин.
Всегда начинайте массаж на минимальном уровне давления.
Чередуйте режимы для достижения наилучшего результата.
Эффективность прессотерапии зависит от продолжительности процедуры (не менее 15 минут), длительности курса (не менее 10 процедур) и силы давления.
Повышайте силу давления и продолжительность массажа постепенно, от процедуры к процедуре.
- 2) Принимать процедуру лучше в свободной домашней одежде из натуральных тканей.
- 3) Проконсультируйтесь с лечащим врачом, если Вы почувствовали ухудшение самочувствия.
- 4) Храните аппарат вне досягаемости маленьких детей.
- 5) Не используйте данный аппарат не по назначению.

Внимание

Процедура прессотерапии (лимфодренажа) должна вызывать приятные ощущения.

Если во время процедуры вы чувствуете боль или дискомфорт, снизьте уровень давления или прекратите процедуру и проконсультируйтесь со специалистом!

Аппарат и принадлежности

Аппарат и принадлежности:

Аппарат/Пульт ДУ/Батарейки/Воздушные шланги/Стельки/Манжеты для ног

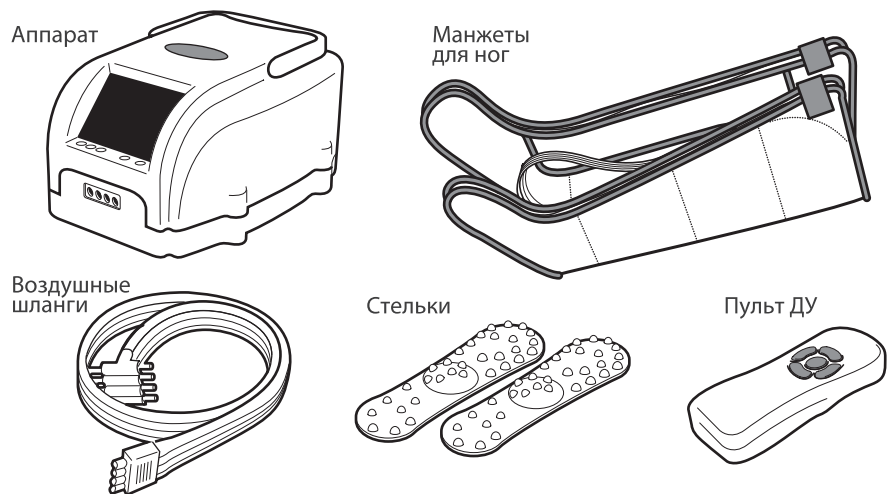

Дополнительные аксессуары

Half Pants Cuff / Манжета для талии (пояс) / Манжета для рук / Расширитель

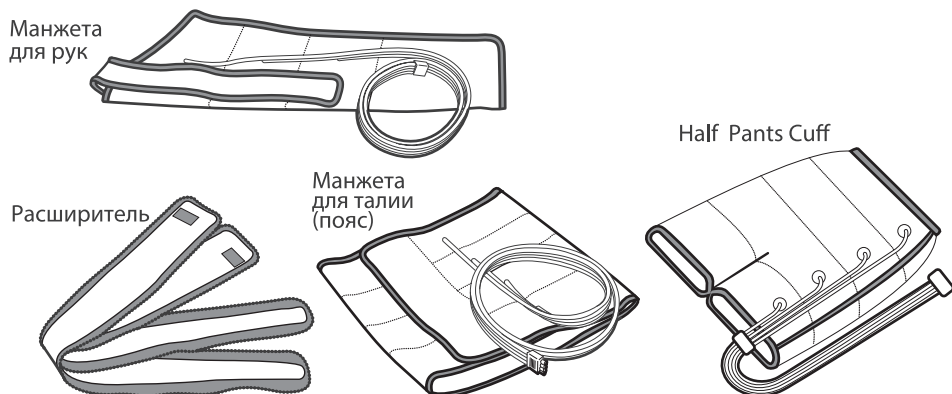

Названия комплектующих

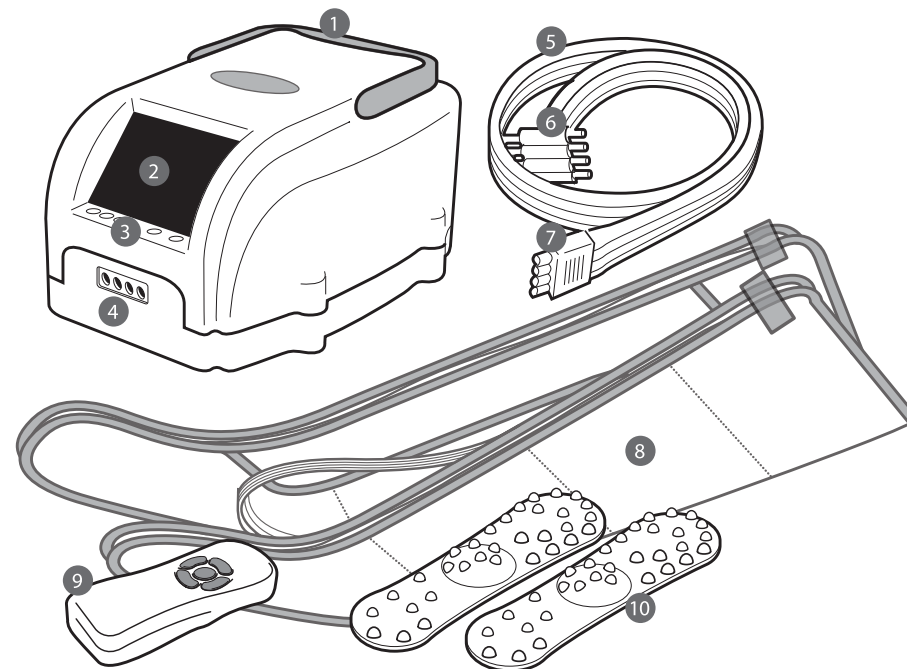

- | | |
|-------------------------------|-------------------|
| 1 Ручка для переноски | 6 Т-коннектор |
| 2 Дисплей | 7 Шнур питания |
| 3 Кнопка включения/выключения | 8 Манжета для ног |
| 4 Разъём для подачи воздуха | 9 Пульт ДУ |
| 5 Силиконовый шланг | 10 Стельки |

Размеры аксессуаров

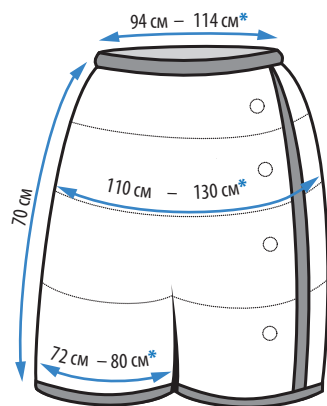

Манжета-шорты

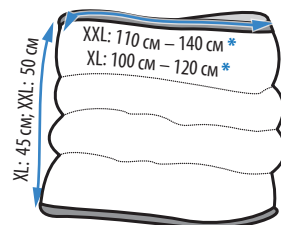

Манжета для талии (пояс)

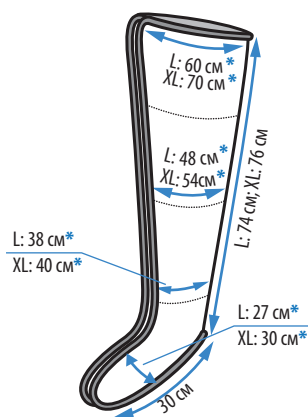

Манжета для ног

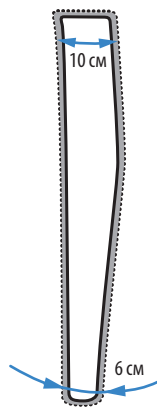

Расширитель

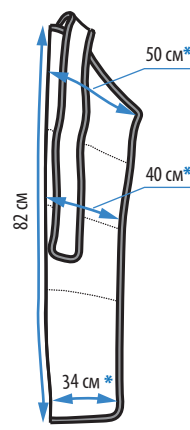

Манжета для рук

* — длина окружности

Дисплей

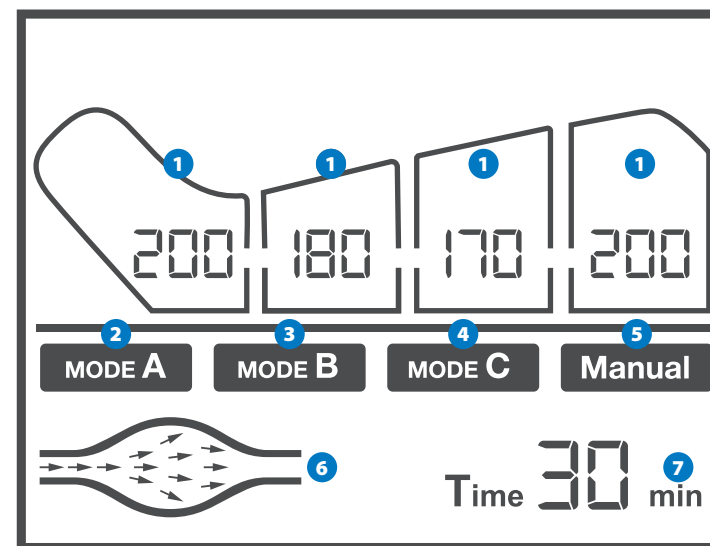

- 1 Индикатор давления**
Отображение заданного давления для каждой камеры
- 2 3 4 5 Режимы работы**
- 6 Индикатор работы компрессора**
Отображается при включении устройства.
- 7 Длительность программы.**
По умолчанию время работы составляет 15 минут.
Время может быть увеличено до 95 минут.

Кнопки управления 1

1 Кнопка "Вкл/Выкл"

- Включает/выключает аппарат.
- Режим "А" запускается однократным нажатием кнопки Вкл/Выкл (Регулировка давления осуществляется нажатиями кнопок Меньше/Больше).
- По умолчанию время работы составляет 15 минут

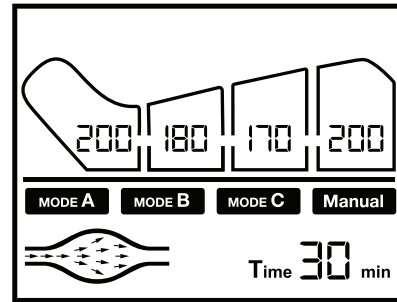

2 Кнопка "Режим"

- Нажатием кнопки сменяются режимы "А", "В", "С" и "Точечный".

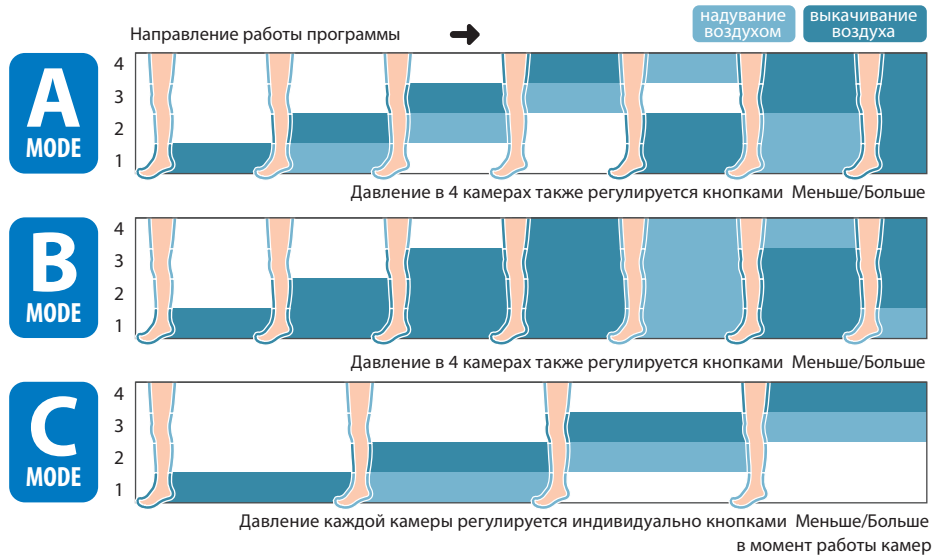

- Для установки времени нажмите и удерживайте кнопку "Режим", после того, как значение времени начнет мигать, нужно установить нужное время кнопками Меньше/Больше

Кнопки управления 2

3 Кнопка "Ручной (точечный режим)"

- Нажатием кнопки "Ручной" можно выбрать "Точечный" режим. Затем нажатием кнопки "М" выбирается одна из 7 различных вариаций.
- Надувание воздухом и выкачивание воздуха повторяется в этих 7 различных вариациях.

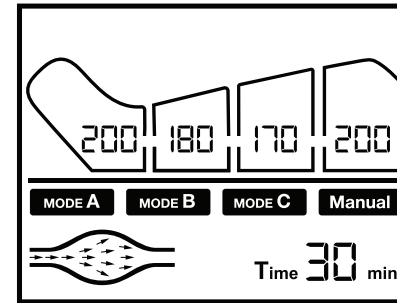

- Смена накачиваемой камеры происходит при каждом нажатии кнопки:

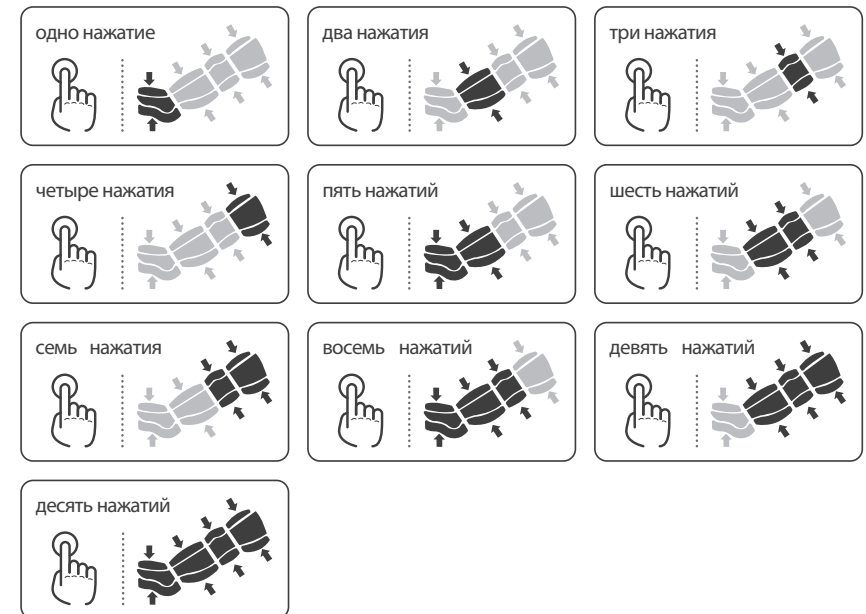

Кнопки управления 3

4 Кнопки "Меньше/Больше"

- Используются для выбора уровня сжатия и времени
- Режим "А" запускается однократным нажатием кнопки Вкл/Выкл (Регулировка давления осуществляется нажатиями кнопок Меньше/Больше).
- По умолчанию время работы составляет 15 минут

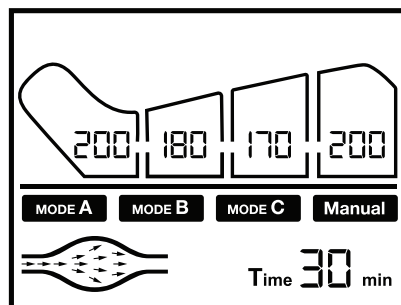

5 Кнопка "Режим"

Нажатием кнопки сменяются режимы "А", "В", "С" и "Точечный".

Дополнительные аксессуары

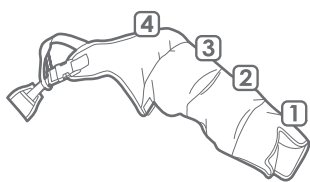

Манжета "Рука"
(дополнительно)

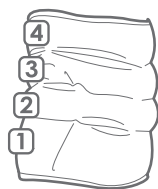

Манжета "Талия"
(дополнительно)

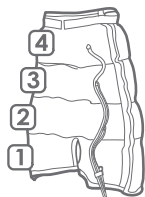

Шорты
(дополнительно)

Как использовать аппарат 1

1 Подключите "Т"-коннектор к шлангам

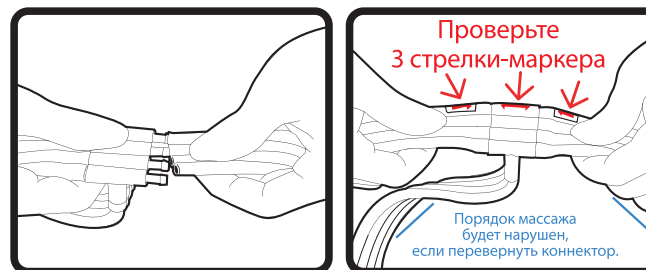

Т-коннектор

- 1) Шланги не должны быть перекручены или пережаты.
- 2) Расположите коннекторы так, чтобы стрелки были направлены друг напротив друга, а затем подключите их к Т-коннектору.

2 Подключите шланги к аппарату.

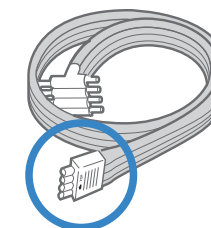
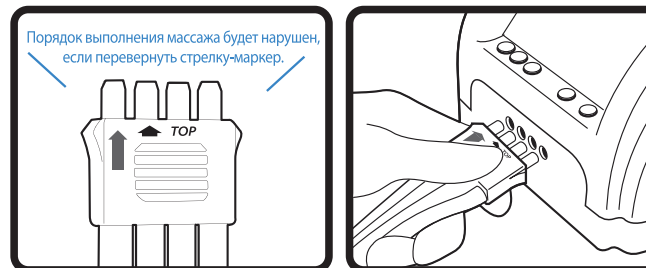

Коннектор

- 1) Шланги не должны быть перекручены или пережаты.
- 2) Подключите коннектор со шлангами к аппарату с учетом расположения метки
- 3) Коннектор должен быть вставлен полностью.

3 Подключение сетевого кабеля

- 1) Проверьте наличие питания в электросети.
- 2) Вставьте шнур питания до конца в розетку. Когда питание подключено раздастся двойной звуковой сигнал.
- 3) Расположите аппарат на плоской поверхности.
- 4) Проверьте шланги - не пережаты ли они.

Как использовать аппарат 2

4 Одевание манжет

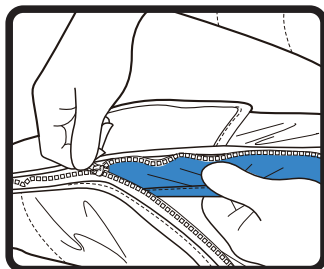
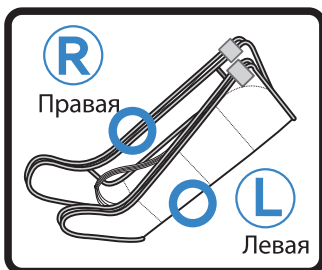

Защитная планка
защищает Вашу кожу

- 1) Оденьте легкую одежду для использования аппарата.
- 2) Проверьте левую и правую манжеты.
Перемена манжет местами не влияет на работу аппарата и эффективность процедуры, однако это может привести к пережатию шлангов.
- 3) Застегните молнию, будьте осторожны, чтобы одежда и другие предметы не попали в молнию.

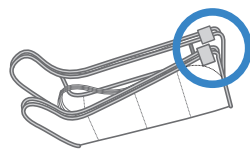
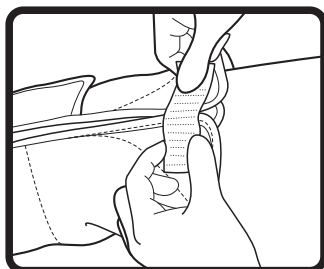
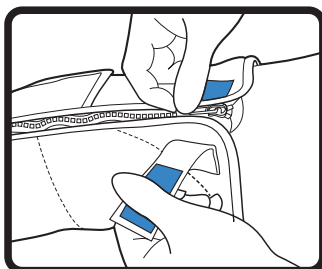

Застежка «липучка»
Застегните на «липучку» для предотвращения повреждения манжет и Вашего тела.

- 4) Расположите молнию как показано на рисунке и застегните плотно на «липучки».

5 Работа с аппаратом / Пульт дистанционного управления

- 1) Прочитайте подробно инструкцию с 9 по 11 страницы, чтобы узнать как пользоваться кнопками управления.
- 2) Расположите аппарат на плоской поверхности.
- 3) Применяются 2 батареи стандарта AAA 1,5V
- 4) Если во время работы нажаты какие-либо кнопки управления, изменение режима происходит в течение 3-х секунд после того, как спустится воздух из манжет.

Как использовать аппарат 3

6 Подключение расширителя

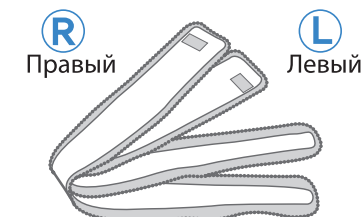
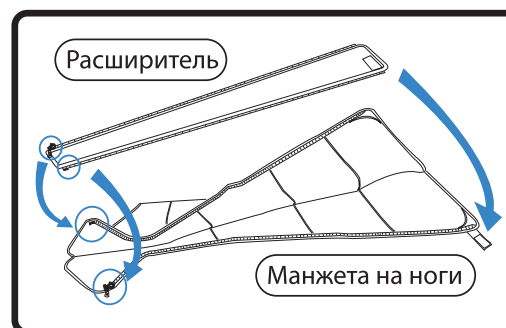

Расширитель
Расширители могут потребоваться для людей с большим размером одежды

- 1) Застегните до конца молнию и застегните туго «липучки».

7 Подключите манжету для талии (опция) или шорты (опция), или манжету для рук (опция)



Надевание манжеты для талии

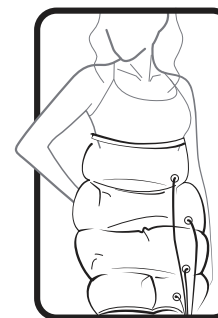

Надевание шорт

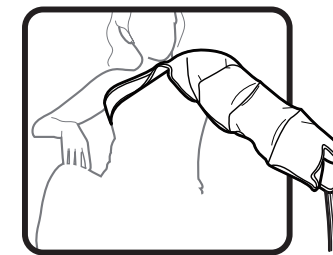

Надевание манжеты для рук

Обслуживание

1 После использования

- Нажмите кнопку "Вкл/Выкл" для остановки массажа (за исключением случая, когда автоматическая программа завершила работу)
- Отключите воздушные шланги, подключенные к коннектору на аппарате.
- Снимите массажные манжеты после того, как из них вышел воздух.
- Отключите шнур электропитания из розетки.

2 Обслуживание аппарата.

- Сохраняйте аппарат в чистоте и в прохладном месте.
- Храните аппарат в надежном месте, неподверженном протечкам воды или ударам.
- Не протирайте аппарат легковоспламеняющимися веществами.
- Протирайте аппарат мягкой тряпкой.
- Протрите аппарат насухо после чистки.
- Аппарат должен быть недоступен для детей.
- Отключите шнур питания из розетки, если аппарат не используется длительное время.

3 Обслуживание массажных манжет

- Протрите манжеты водой и вытрите их насухо. (Протрите мягкой тряпкой и не используйте легковоспламеняющиеся жидкости)
- Храните манжеты в прохладном месте
- Не включайте аппарат с ненадетыми манжетами.
- Не оставляйте манжеты в жарком или холодном месте, а также рядом с острыми предметами.
- Убедитесь, что воздушные шланги не пережаты и не перекручены.
- Не сворачивайте манжеты слишком сильно.

Спецификация

Наименование продукта	Аппарат прессотерапии (лимфодренажа) LymphoNorm
Напряжение	AC230V, 50Hz(EU)/AC 120
Потребляемая мощность	30 W
Давление	30–220 мм рт.ст. с шагом 5 мм рт.ст.
Вес и упаковка	4кг. 1 набор
Размер аппарата	240(Д) x 120(В) x 190(Ш) мм

Гарантийный талон

Гарантийный талон (заполняет продавец)

Наименование продукта	Аппарат прессотерапии (лимфодренажа)	Продавец ФИО
Модель	CONTROL	Штамп продавца
Серийный номер		
Дата покупки		
Гарантия		

Адрес гарантийной мастерской:

127473, Москва, 1-й Самотечный переулок 17А. Тел. 8-800-200-79-88

Возможные неисправности

Контрольные проверки

Пожалуйста проверьте нижеперечисленные неисправности и способы их устранения, прежде чем обращаться в сервисный центр.

Отключите шнур питания в случае если аппарат не работает.

Просмотрите возможные причины неисправности.

Примите меры для устранения неполадки, в соответствии со списком.



Соглашение

1. Использование АППАРАТА является исключительно добровольным и основанным на полной осведомленности о собственной ответственности, а также о потенциальных рисках, ограничениях и преимуществах АППАРАТА.
2. Покупатель может отказаться от использования АППАРАТА в любое время, когда захочет.
3. Каждый человек может иметь собственную реакцию на действие АППАРАТА, зависящую от общего состояния организма.
4. Покупатель несет личную ответственность за получение консультаций своего медицинского специалиста на предмет наличия противопоказаний к применению АППАРАТА.
5. Покупатель несет личную ответственность за получение консультаций своего медицинского специалиста в случае, если некоторые показатели его здоровья или его состояние в целом ухудшаются в любое время в процессе применения АППАРАТА или по окончании его использования.
6. В процессе использования АППАРАТА, проявлению улучшения здоровья может предшествовать ухудшение его отдельных показателей или его состояния в целом (обострение хронических болезней). Покупатель несет личную ответственность за консультирование со своим медицинским специалистом на предмет необходимости дальнейшего использования или прекращения применения АППАРАТА.
7. Представители Продавца могут не являться профессиональными медиками и не несут ответственность за рекомендации по применению АППАРАТА.
8. Покупатель признает и согласен с тем, что не может рассчитывать на Продавца или его представителей в плане оказания медицинской помощи или проведения терапии.
9. Покупатель признает, что любые рекомендации, получаемые от представителей Продавца, включая в частности, советы в отношении применения АППАРАТА, а также в области охраны здоровья и/или образа жизни, носят исключительно рекомендательный характер и не представляют собой медицинской консультации или терапии.
10. Использование АППАРАТА не дает косвенных или безоговорочных гарантий улучшения отдельных показателей здоровья Покупателя или его состояния в целом.
11. Покупатель согласен не налагать на Продавца и Производителя ответственность за любое ухудшение состояния своего здоровья в процессе использования АППАРАТА или по окончании его применения.

Внимание!
Использование АППАРАТА подтверждает согласие со всеми вышеперечисленными положениями!